



КРОССОВЕРЫ ДЛЯ ТРЕХПОЛОСНЫХ АКУСТИЧЕСКИХ СИСТЕМ ULTIMATE UP

Благодарим вас за покупку кроссоверов DLS. Данное руководство поможет вам при его установке, поэтому необходимо внимательно ознакомиться с ним, прежде чем приступать к работе.

Если вам достаточно указаний этой инструкции и у Вас имеются все необходимые инструменты, то можете установить кроссоверы самостоятельно. Однако, если Вы не уверены в своих силах, лучше поручите установку специалисту.

Установка фильтра/кроссовера

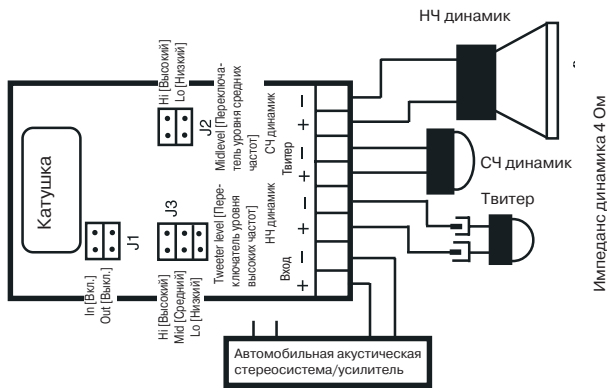

На чертеже, приведенном выше, показано подсоединение трехполосной системы к одному каналу. Другой канал подключается тем же способом. Имеется три уровня настройки твитера и два уровня настройки среднечастотного динамика.

Уровень высоких частот (J3):

Высокий = джампер в положении Hi [Высокий]
Средний = джампер в положении Mid [Средний]
Низкий = джампер в положении Lo [Низкий]

Уровень средних частот (J2):

Высокий = джампер в положении Hi [Высокий]
Низкий = джампер в положении Lo [Низкий]

Джампер J1 используется, если вы хотите применять систему без низкочастотного динамика. В этом случае необходимо отключить в коробочке фильтра элементы НЧ тракта.

НЧ динамик подключен: джампер установлен в положении IN [Вкл.].
НЧ динамик отключен: джампер установлен в положении OUT [Выкл.].

Примечание!

Если система используется с сабвуфером, проверьте работу сабвуфера при обратной фазе, чтобы определить, при каком варианте соединения обеспечивается наилучшее качество звучания.



Трехполосные системы ULTIMATE UP

Эти трехполосные системы имеют отдельный высокочастотный динамик UP1С и среднечастотный динамик UP2.5. Фильтры, располагаются в двух пластмассовых коробочках, причем в этих коробочках имеются также переключатели уровней высокочастотного и среднечастотного динамиков. Подключение фильтров будет описано на следующих страницах.

Использование фильтров обязательно. Если вы подключите акустическую систему без фильтров, то звук будет хуже, и он может повредить твитер. Нет необходимости подсоединять пассивный кроссовер в тех случаях, когда акустическая система подсоединена к отдельным усилителям и к активному кроссоверу.

ПРИМЕЧАНИЕ

Мы преследуем политику постоянного совершенствования выпускаемой продукции. По этой причине все или часть технических характеристик и конструкция изделий могут быть изменены без предварительного уведомления.



Представительство в России:
Тел.: +7(495)234-0654
E-mail: info@dls.ru
www.dls.ru

ТЕХНИЧЕСКАЯ ПОДДЕРЖКА



Для получения контактных телефонов и адресов службы технической помощи обратитесь в торговую организацию, в которой вы приобрели изделие, или к дистрибьютору в вашей стране.

Вы всегда можете позвонить в представительство компании DLS в России по телефону 8 (495) 234-0654 или послать письмо по электронной почте по адресу info@dls.ru. Вы также можете найти полезную для вас информацию на наших web-сайтах www.dls.ru и www.dls.se.

ULTIMATE UP